

# JK Technology

NÁSTROJE PRO OBRÁBĚNÍ, RENOVACE, POVLAKOVÁNÍ



JK Technology s.r.o.  
IČ: 28158334



Českobudějovická 79  
382 41, Kaplice



+420 724 081 632  
obchod@jktechnology.cz



## O nás

Zabýváme se vývojem, výrobou a renovací nástrojů pro třískové obrábění. Specializujeme se na nástroje ze slinutého karbidu a PKD/CBN. Nabízíme široký sortiment standardních nástrojů, speciální tvarové nástroje, mikrovrtáky, mikrofrézy i výměnné břitové destičky PKD/CBN. Zajišťujeme ostření, renovaci a povlakování nástrojů.



### Výroba nástrojů pro obrábění

vrtáky, frézy, výstružníky, navrtávačky, záhlubníky  
tvarové frézy, stupňové vrtáky, srážecí hran  
mikronástroje, technické frézy, mikrovrtáky  
PKD a CBN výměnné břitové destičky  
speciální PKD nástroje



### Renovace, ostření a povlakování

ostření opotřebovaných nástrojů  
renovace poškozených nástrojů  
povlakování a povrchové úpravy nástrojů



## STANDARDNÍ NÁSTROJE



PRŮMĚR PODLE POŽADAVKU



DĚLKA PODLE POŽADAVKU



VNITŘNÍ CHLAZENÍ NÁSTROJE



ROHOVÝ RÁDIUS  
PODLE POŽADAVKU



PVD POVLAK PODLE  
OBRÁBĚNÉHO MATERIÁLU

VRTÁKY, 3xD, 5xD, 8xD

NC NAVRTÁVÁKY

HRUBOVACÍ FRÉZY

DOKONČOVACÍ FRÉZY

FRÉZY NA NEREZ

FRÉZY NA HLINÍK



JK Technology s.r.o  
IČ: 28158334



Českobudějovická 79  
382 41, Kaplice



+420 724 081 632  
obchod@jktechnology.cz

## Speciální stupňové vrtáky



NÁSTROJ PODLE  
VÝKRESU OBROBKU



S PŘÍMOU DRÁŽKOU  
NEBO SE ŠROUBOVICÍ



S VNITŘNÍM CHLAZENÍM



PVD POVLAK PODLE  
OBRÁBĚNÉHO MATERIÁLU

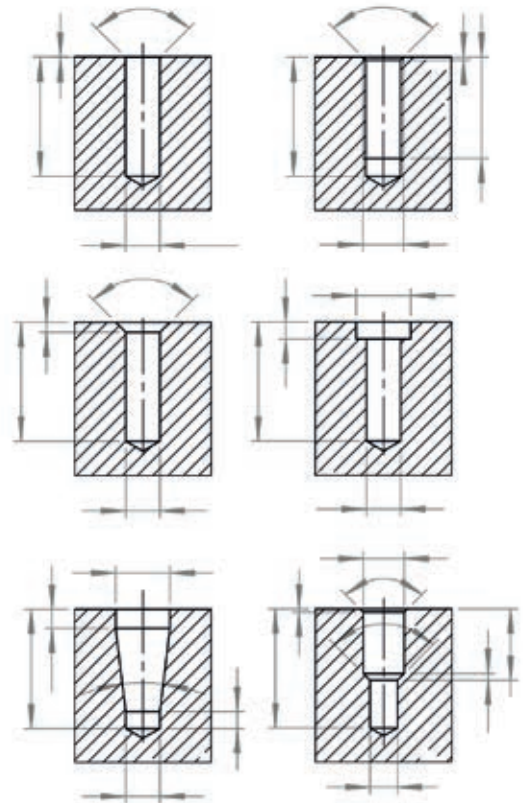

## Speciální tvarové frézy



NÁSTROJ PODLE  
VÝKRESU OBROBKU



S VNITŘNÍM CHLAZENÍM



PVD POVLAK PODLE  
OBRÁBĚNÉHO MATERIÁLU

SRÁŽEČE HRAN

KOPÍROVACÍ FRÉZY

KUŽELOVÉ FRÉZY

DRÁŽKOVACÍ FRÉZY

FRÉZY NA NÁTRUBKY

SPECIÁLNÍ TVAROVÉ FRÉZY



## SPECIÁLNÍ PKD NÁSTROJE

Nástroje s řeznými hranami z polykrystalického diamantu jsou vhodné zejména pro obrábění neželezných kovů (hliník, měď, zinek) a jejich slitin a nekovových materiálů (grafit, plast, kompozit, sklo, laminát apod.).



**Výroba**



**Renovace**

DLOUHÁ ŽIVOTNOST NÁSTROJE

VYSOKÁ ŘEZNÁ RYCHLOST

VYSOKÁ PRODUKTIVITA VÝROBY

PERFEKTNÍ KVALITA OBROBENÉHO POVRCHU



## PKD A CBN VYMĚNITELNÉ BŘITOVÉ DESTIČKY



VYSOKÉ ŘEZNÉ RYCHLOSTI  
PRODUKTIVNÍ VÝROBA



STANDARDIZOVANÝ TVAR ISO  
NEBO TVAR PODLE POŽADAVKU



SUBSTRÁT PODLE OBRÁBĚNÉHO MATERIÁLU

CBN - SOLID

CBN - DESTIČKY S LETOVANÝM RŮŽKEM

CBN - DESTIČKY S LETOVANOU ŠPIČKOU

CBN - DESTIČKY PRO FRÉZOVÁNÍ

PKD - DESTIČKY S LETOVANOU ŠPIČKOU

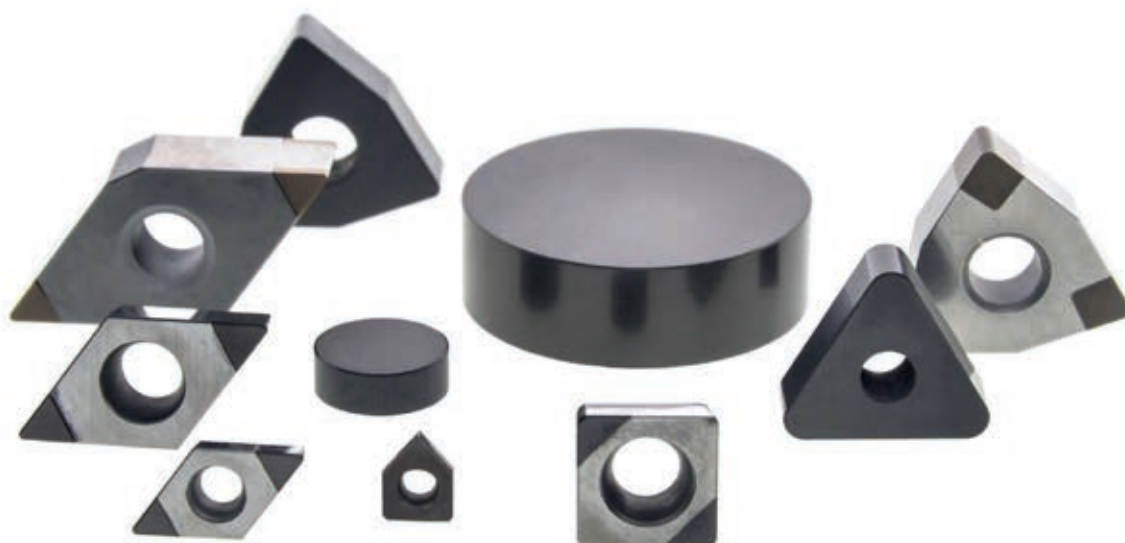
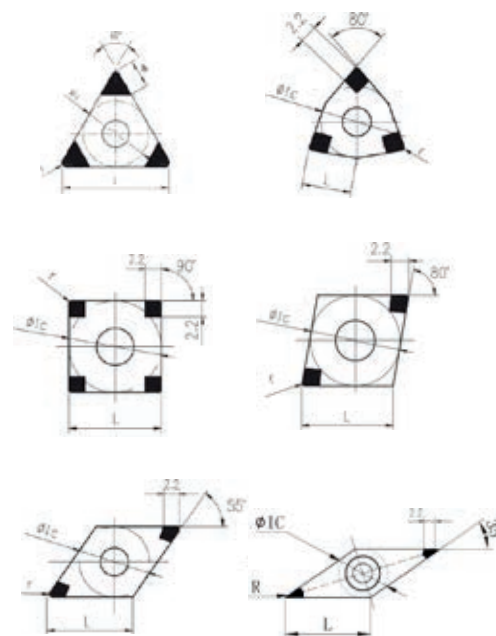

## Ostření nástrojů

| HSS FRÉZY       |               |         |                |                        |                    |
|-----------------|---------------|---------|----------------|------------------------|--------------------|
| průměr nástroje | VÁLCOVÉ FRÉZY |         |                | FRÉZY S RÁDIUSEM       |                    |
|                 | 2 - 3 břity   | 4 břity | 5 a více břitů | 2 - 3 břity s rádiusem | 4 břity s rádiusem |
| do 6 mm         | 100 Kč        | 120 Kč  | 140 Kč         | 140 Kč                 | 165 Kč             |
| do 10 mm        | 110 Kč        | 130 Kč  | 165 Kč         | 200 Kč                 | 230 Kč             |
| do 15 mm        | 130 Kč        | 150 Kč  | 185 Kč         | 230 Kč                 | 265 Kč             |
| do 20 mm        | 185 Kč        | 200 Kč  | 230 Kč         | 290 Kč                 | 300 Kč             |
| do 25 mm        | 240 Kč        | 250 Kč  | 350 Kč         | 320 Kč                 | 340 Kč             |
| do 32 mm        | 275 Kč        | 300 Kč  | 360 Kč         | 375 Kč                 | 420 Kč             |
| do 40 mm        | 340 Kč        | 360 Kč  | 385 Kč         | 430 Kč                 | 475 Kč             |
| > 40 mm         | 400 Kč        | 420 Kč  | 430 Kč         | 485 Kč                 | 540 Kč             |

| HSS VRTÁKY      |                   |              |
|-----------------|-------------------|--------------|
| průměr nástroje | vrtáky se 2 břity | NC navrtávky |
| do 6 mm         | 115 Kč            | 95 Kč        |
| do 8 mm         | 135 Kč            | 115 Kč       |
| do 10 mm        | 145 Kč            | 135 Kč       |
| do 12 mm        | 170 Kč            | 145 Kč       |
| do 16 mm        | 190 Kč            | 190 Kč       |
| do 20 mm        | 240 Kč            | 220 Kč       |
| do 25 mm        | 275 Kč            | -            |
| -               | -                 | -            |

| TK FRÉZY        |               |         |                |                        |                    |                |                |
|-----------------|---------------|---------|----------------|------------------------|--------------------|----------------|----------------|
| průměr nástroje | VÁLCOVÉ FRÉZY |         |                | FRÉZY S RÁDIUSEM       |                    | KUŽELOVÉ FRÉZY |                |
|                 | 2 - 3 břity   | 4 břity | 5 a více břitů | 2 - 3 břity s rádiusem | 4 břity s rádiusem | rovné čelo     | rádius na čele |
| do 6 mm         | 165 Kč        | 180 Kč  | 230 Kč         | 290 Kč                 | 330 Kč             | 395 Kč         | 570 Kč         |
| do 10 mm        | 200 Kč        | 220 Kč  | 265 Kč         | 310 Kč                 | 340 Kč             | 430 Kč         | 695 Kč         |
| do 14 mm        | 210 Kč        | 230 Kč  | 300 Kč         | 385 Kč                 | 405 Kč             | 540 Kč         | 945 Kč         |
| do 20 mm        | 290 Kč        | 300 Kč  | 335 Kč         | 410 Kč                 | 450 Kč             | 605 Kč         | 1005 Kč        |
| do 25 mm        | 300 Kč        | 320 Kč  | 400 Kč         | 475 Kč                 | 570 Kč             | 705 Kč         | 1070 Kč        |
| do 32 mm        | 340 Kč        | 350 Kč  | 460 Kč         | 605 Kč                 | 705 Kč             | 840 Kč         | 1375 Kč        |

Cena při broušení z čela nástroje = 80% z ceny ostření

| TK VRTÁKY                      |                     |                    |         |                                |                     |
|--------------------------------|---------------------|--------------------|---------|--------------------------------|---------------------|
| průměr nástroje d <sub>1</sub> | KLASICKÉ VRTÁKY     |                    |         | STUPŇOVÉ VRTÁKY                |                     |
|                                | 2 břity typ Sandvik | 2 břity typ Hertel | 3 břity | průměr nástroje d <sub>2</sub> | 2 břity typ Sandvik |
| do 5 mm                        | 210 Kč              | 250 Kč             | 210 Kč  | do 5 mm                        | + 160 Kč            |
| do 8 mm                        | 240 Kč              | 300 Kč             | 240 Kč  | do 8 mm                        | + 185 Kč            |
| do 12 mm                       | 275 Kč              | 325 Kč             | 275 Kč  | do 12 mm                       | + 210 Kč            |
| do 15 mm                       | 320 Kč              | 370 Kč             | 320 Kč  | do 15 mm                       | + 240 Kč            |
| do 18 mm                       | 375 Kč              | 440 Kč             | 375 Kč  | do 18 mm                       | + 285 Kč            |
| do 20 mm                       | 395 Kč              | 460 Kč             | 395 Kč  | do 20 mm                       | + 305 Kč            |
| do 23 mm                       | 410 Kč              | -                  | 410 Kč  | do 23 mm                       | + 325 Kč            |
| do 26 mm                       | 440 Kč              | -                  | 440 Kč  | do 26 mm                       | + 355 Kč            |

| TK SRÁŽEČE HRAN |         |         |
|-----------------|---------|---------|
| průměr nástroje | 3 břity | 4 břity |
| 4 mm            | 105 Kč  | 125 Kč  |
| 6 mm            | 135 Kč  | 170 Kč  |
| 8 mm            | 170 Kč  | 190 Kč  |
| 10 mm           | 180 Kč  | 240 Kč  |
| 12 mm           | 200 Kč  | 265 Kč  |
| 16 mm           | 275 Kč  | 315 Kč  |
| 20 mm           | 315 Kč  | 355 Kč  |
| -               | -       | -       |

Ceny jsou uvedeny bez DPH pro standardně opotřebované nástroje

- příplatek za zkrácení poškozeného nástroje: 80 Kč
- příplatek za obnovu tvaru nástroje: 80 % z ceny ostření





## Povlakování nástrojů

PVD povlaky přináší v průmyslové výrobě a aplikacích mnoho technických, ekonomických i ekologických efektů. Volba povlaku závisí na nástroji a na konkrétních podmínkách jeho použití. Se správnou volbou povlaku vám rádi pomůžeme.

K přípravě PVD povlaků se používají plazmové technologie probíhající ve vakuu. Při uměle vytvořených podmínkách, které nejsou v přírodě běžné, vznikají nové neobvykle odolné materiály.

DLOUHÁ ŽIVOTNOST  
 VYSOKÁ TVRDOST  
 CHEMICKÁ STABILITA  
 TEPELNÁ STABILITA  
 NÍZKÝ KOEFICIENT TŘENÍ  
 VÝBORNÁ ADHEZE





| CENÍK POVLAČOVÁNÍ |           |   |   |        |           |
|-------------------|-----------|---|---|--------|-----------|
| průměr nástroje   | MARVIN SI | TRIPLECOATING Cr<br>TIN + AlTiN + CrAlSiN | TRIPLECOATING SI<br>TIN + AlTiN + TiSiN | ALWIN  | TiAlN HSS |
| do 3 mm           | 45 Kč     | 55 Kč                                     | 55 Kč                                   | 55 Kč  | 35 Kč     |
| do 4 mm           | 55 Kč     | 65 Kč                                     | 65 Kč                                   | 65 Kč  | 45 Kč     |
| do 5 mm           | 60 Kč     | 75 Kč                                     | 75 Kč                                   | 75 Kč  | 45 Kč     |
| do 6 mm           | 65 Kč     | 85 Kč                                     | 85 Kč                                   | 85 Kč  | 60 Kč     |
| do 8 mm           | 90 Kč     | 110 Kč                                    | 110 Kč                                  | 110 Kč | 75 Kč     |
| do 10 mm          | 115 Kč    | 135 Kč                                    | 135 Kč                                  | 135 Kč | 95 Kč     |
| do 12 mm          | 130 Kč    | 170 Kč                                    | 170 Kč                                  | 170 Kč | 115 Kč    |
| do 14 mm          | 140 Kč    | 190 Kč                                    | 190 Kč                                  | 190 Kč | 125 Kč    |
| do 16 mm          | 165 Kč    | 210 Kč                                    | 210 Kč                                  | 210 Kč | 145 Kč    |
| do 20 mm          | 205 Kč    | 255 Kč                                    | 255 Kč                                  | 255 Kč | 180 Kč    |
| do 22 mm          | 220 Kč    | 285 Kč                                    | 285 Kč                                  | 285 Kč | 195 Kč    |
| do 25 mm          | 250 Kč    | 325 Kč                                    | 325 Kč                                  | 325 Kč | 220 Kč    |
| do 32 mm          | 325 Kč    | 410 Kč                                    | 410 Kč                                  | 410 Kč | 285 Kč    |
| do 40 mm          | 460 Kč    | 505 Kč                                    | 505 Kč                                  | 505 Kč | 335 Kč    |

Ceny jsou uvedeny bez DPH.



## Základní nabídka povlaků:

| TRIPLE COATING SI   |   | TiN + AlTiN + TiSiN   |
|---|---|---|
| FOTO  | POPIS   | POUŽITÍ   |
|  | Povlak tvořený adhezí vrstvou TiN, středovou vrstvou AlTiN a vrchní nanokompozitní vrstvou s vysokým obsahem Si, který vhodně kombinuje vynikající houževnatost a tvrdost vrstvy AlTiN a extrémně vysokou tvrdost vrchní nanokompozitní vrstvy. | <ul style="list-style-type: none"> <li>• obrábění zušlechťených ocelí s tvrdostí nad 60 HRC</li> <li>• obrábění těžkoobrobitelných materiálů za intenzivních řezných podmínek.</li> </ul> |

| TRIPLE COATING Cr  |  | TiN + AlTiN + CrAlSiN   |
|--|--|---|
| FOTO   | POPIS  | POUŽITÍ   |
|  | Povlak tvořený adhezí vrstvou TiN, středovou vrstvou AlTiN a vrchní nanokompozitní vrstvou CrAlSiN, který vhodně kombinuje vynikající houževnatost a tvrdost vrstvy AlTiN a extrémně vysokou tvrdost vrchní nanokompozitní vrstvy. | <ul style="list-style-type: none"> <li>• obrábění nerezů, kalených materiálů a další náročné aplikace.</li> </ul> |

| MARVIN SI   |   | TiAlSiN  |
|---|---|--|
| FOTO  | POPIS   | POUŽITÍ  |
|  | Nanokompozitní povlak TiAlSiN tvořený základní vrstvou s vysokou tvrdostí a povrchovou vrstvou s vysokou tepelnou i chemickou stabilitou. | <ul style="list-style-type: none"> <li>• univerzální povlak se širokou škálou aplikací: frézování, vrtání, vystružování</li> </ul> |

| ALWIN   |  | CrAlSiN   |
|---|--|---|
| FOTO  | POPIS  | POUŽITÍ   |
|  | Nanokompozitní povlak CrAlSiN s vysokým obsahem chromu, vhodný pro aplikace náročné na oxidační odolnost a odolnost vůči nalepování obráběného materiálu na nástroj. | <ul style="list-style-type: none"> <li>• lisování, tváření, frézování, vrtání, tlakové lití hliníku.</li> </ul> |



JK Technology s.r.o.  
IČ: 28158334



Českobudějovická 79  
382 41 Kaplice



Jaroslav Kohout  
+420 724 081 632



obchod@jktechnology.cz  
www.jktechnology.cz

